

CAIRFLOW PM100A EVO

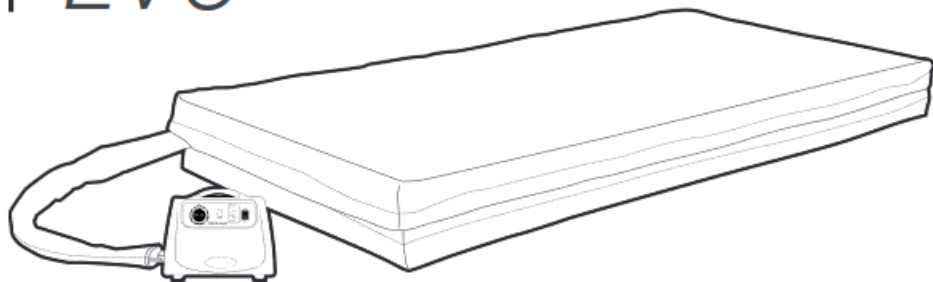

Manuel Technique

CAIRFLOW PM100A EVO DIGITAL

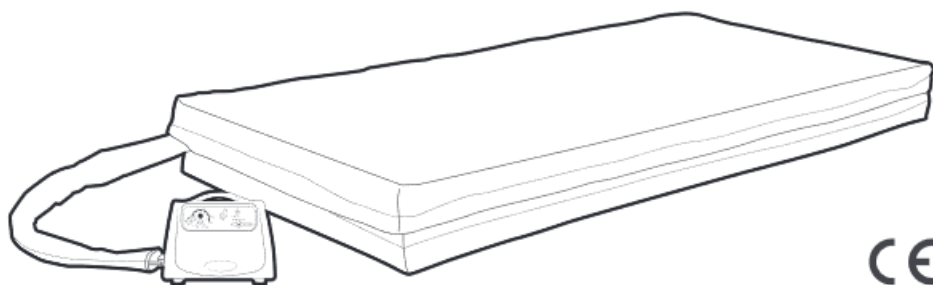

CE

TABLE DES MATIÈRES

ALARMES ET DEPANNAGE.....	- 3 -
ENTRETIEN ET DESINFECTION.....	- 4 -
Entretien quotidien	- 4 -
Entretien entre deux patients	- 4 -
Nettoyage du compresseur	- 4 -
Nettoyage du matelas	- 4 -
Nettoyage de la housse et de la base	- 5 -
Désinfection de la housse	- 5 -
Logigramme d'entretien et de désinfection conseillé.....	- 6 -
MAINTENANCE PREVENTIVE	- 7 -
Périodicité des révisions	- 7 -
Matelas	- 7 -
Compresseur	- 7 -
DEEE (Déchets d'Equipements Electriques et Electroniques)	- 8 -
Equipements concernés	- 8 -
Avant le 13 aout 2005 : Pour les équipements électriques et électroniques mis sur le marché	- 8 -
Après le 13 aout 2005 : Pour les équipements électriques et électroniques mis sur le marché	- 8 -
PIECES DETACHEES.....	- 9 -
Compresseur CAIRFLOW PM100A EVO DIGITAL – Reference 826780	- 9 -
Compresseur CAIRFLOW PM100A EVO – Reference 826776.....	- 11 -
Surmatelas CAIRFLOW PM100A EVO et PM100A EVO DIGITAL	- 13 -
Valve CPR	- 15 -

ALARMES ET DEPANNAGE

Aucun entretien quotidien n'est nécessaire. Ce dispositif médical doit être réparé par un technicien qualifié et autorisé. Pour obtenir des conseils sur le type de panne, vous pouvez vous référer au tableau ci-dessous.

Problème rencontré	Inspection	Solution
La pompe ne s'allume pas.	<ul style="list-style-type: none"> - Vérifier si la prise est branchée sur le réseau électrique, - Vérifier l'alimentation du réseau en branchant un autre appareil. - Vérifier si un fusible est grillé. 	<ol style="list-style-type: none"> 1. Changer la source d'alimentation. 2. Remplacer le fusible. 3. Contacter votre technicien si le problème persiste.
<p>Le voyant de l'alarme « secteur » s'allume en continu, et l'alarme sonore retentit.</p> <p>Le voyant de l'alarme « basse pression » s'allume en continu, et l'alarme sonore retentit.</p>	<ul style="list-style-type: none"> - Vérifier s'il y a eu une coupure d'électricité. - Vérifier si le CPR est bien fermé. - Vérifier si le raccord entre le connecteur du tuyau d'air et la pompe est bien en place. - Vérifier si tous les raccords de tuyaux le long du matelas sont bien en place. - Vérifier pour chaque cellule, s'il n'y a pas de trou ou un problème de connexion. 	<ol style="list-style-type: none"> 1. S'assurer de toutes les connexions du matelas et de la pompe. 2. Vérifier que le CPR soit correctement connecté. 3. Remplacer une cellule abîmée si nécessaire. 4. Contacter votre technicien si le problème persiste.
Le matelas ne se gonfle pas quand la pompe est branchée.	<ul style="list-style-type: none"> - Vérifier s'il y a eu une coupure d'électricité. - Vérifier si le CPR est bien fermé. - Vérifier si le raccord entre le connecteur du tuyau d'air et la pompe est bien en place. - Vérifier si tous les raccords de tuyaux le long du matelas sont bien en place. - Vérifier pour chaque cellule qu'il n'y ait pas de trou, ou de problème de connexion. 	Contactez votre technicien si le problème persiste.
Le gonflage du matelas air ne convient pas au patient.	<ul style="list-style-type: none"> - Vérifier si le matelas est bien fixé au cadre du lit par des sangles. - La pression définie peut être non adaptée au patient, ajuster le réglage avec +/- 10 kg. 	Contactez votre technicien si le problème persiste.
La pompe fait du bruit.	S'assurer que la pompe soit positionnée sur une face plane.	<ol style="list-style-type: none"> 1. Positionner la pompe différemment. 2. Contacter votre technicien si le problème persiste.

 Ce système n'est pas un produit sans entretien. La maintenance et les réparations doivent être faites par une personne formée à cet effet. Tous les systèmes doivent être nettoyés et désinfectés avant leur retour. Les produits souillés ou sales seront retournés sans réparation. Il est impératif de vérifier l'état de propreté du filtre à air.

ENTRETIEN ET DESINFECTION



- Il est indispensable de débrancher la prise secteur du câble électrique relié au compresseur. Le voyant « secteur » doit être éteint.
- Ne pas utiliser de jet haute pression pour nettoyer un compresseur de la gamme CAIRFLOW.
- Ne pas projeter de liquide sur le compresseur pour éviter toute dégradation de celui-ci par pénétration de liquide à l'intérieur du boîtier.

 Proscrire les produits de nettoyage corrosifs tels que les dégraissants industriels, les solvants type acétone, éther ainsi que les produits colorants (alcool iodé, permanganate de potassium, nitrate d'argent, etc.). Proscrire les matériaux abrasifs tels que la paille de fer ou éponges « scotch brite ».

ENTRETIEN QUOTIDIEN

- **Qui ?** Personnel du service utilisateur.
- **Quoi ?** Nettoyage de la housse quotidiennement et après chaque souillure.
- **Avec quoi ?** Du Surfianos ou similaire, dilué à 1 sachet pour 5 litres d'eau.
- **Comment ?** Mettre des gants et des lunettes de protection, prendre du papier usage unique (type ouate de cellulose) et l'imbiber avec le Surfianos. Frotter l'ensemble de la housse en contact avec le patient et vérifier l'intégrité de la housse (un trou ou une brèche doivent engendrer un changement immédiat de cette housse ou un changement de matelas). Reproduire l'opération si nécessaire.

ENTRETIEN ENTRE DEUX PATIENTS

- **Qui ?** Personnel du service utilisateur.
- **Quoi ?** Nettoyage et désinfection complète de la housse du matelas avant de le réutiliser, ou de le stocker.
- **Avec quoi ?** Surfianos dilué à 1 sachet pour 5 litres d'eau, Phagosept Spray prêt à l'emploi.
- **Comment ?** Mettre des gants et des lunettes de protection pour l'ensemble de la procédure de nettoyage et de désinfection.

NETTOYAGE DU COMPRESSEUR

Utiliser une lavette légèrement imprégnée d'une solution de produit détergent ou de détergent/désinfectant de surface conformes aux exigences du règlement (UE) 528/2012 (relatif aux produits biocides du 22 mai 2012) aux concentrations d'utilisation préconisées par le fabricant. Respecter le temps de rémanence.

Le filtre à air doit également être nettoyé et vérifié au moins tous les 6 mois. Le filtre à air peut être retiré en retirant le couvercle (retirer le filtre à air en le tirant vers soi et le remplacer par un nouveau). Utilisez un chiffon très légèrement humide pour enlever la poussière.

NETTOYAGE DU MATELAS

L'ensemble pneumatique, cellules et faisceau des matelas de la gamme CAIRFLOW sont démontables facilement de la base.





Le matelas doit être nettoyé chaque semaine à l'aide d'un chiffon doux et humide et d'un détergent doux.

Les cellules de matelas peuvent être essuyées avec une solution d'hypochlorite de sodium à 1000 ppm ou tout autre solution germicide non-phénolique.

NETTOYAGE DE LA HOUSSE ET DE LA BASE

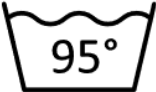
Vérifier l'intégrité de la housse du matelas (si elle est endommagée, il faudra l'échanger contre une neuve). Prendre du papier à usage unique (type ouate de cellulose) et l'imprégner avec le Surfanios. Frotter la surface totale de la housse du matelas.

Les housses et les bases peuvent être lavées en machine en respectant les conditions suivantes :

	<p>Lavage en machine, T° maxi 95°C (applicable à la housse supérieure seule).</p>
	<p>Textile ne résistant pas au blanchiment et au détachage avec des produits à base de chlore pur.</p>
	<p>Séchage en tambour autorisé, températures modérées (60°C) (applicable à la housse supérieure seule).</p>
	<p>Repassage exclu.</p>
	<p>Nettoyage à sec au perchloréthylène, processus de nettoyage modéré.</p>

DESINFECTION DE LA HOUSSE

Prendre un vaporisateur de Phagosept Spray ou similaire et appliquer sur toute la surface de la housse. Laisser sécher et protéger le résultat des opérations de désinfection avec un drap.

LOGIGRAMME D'ENTRETIEN ET DE DESINFECTION CONSEILLE

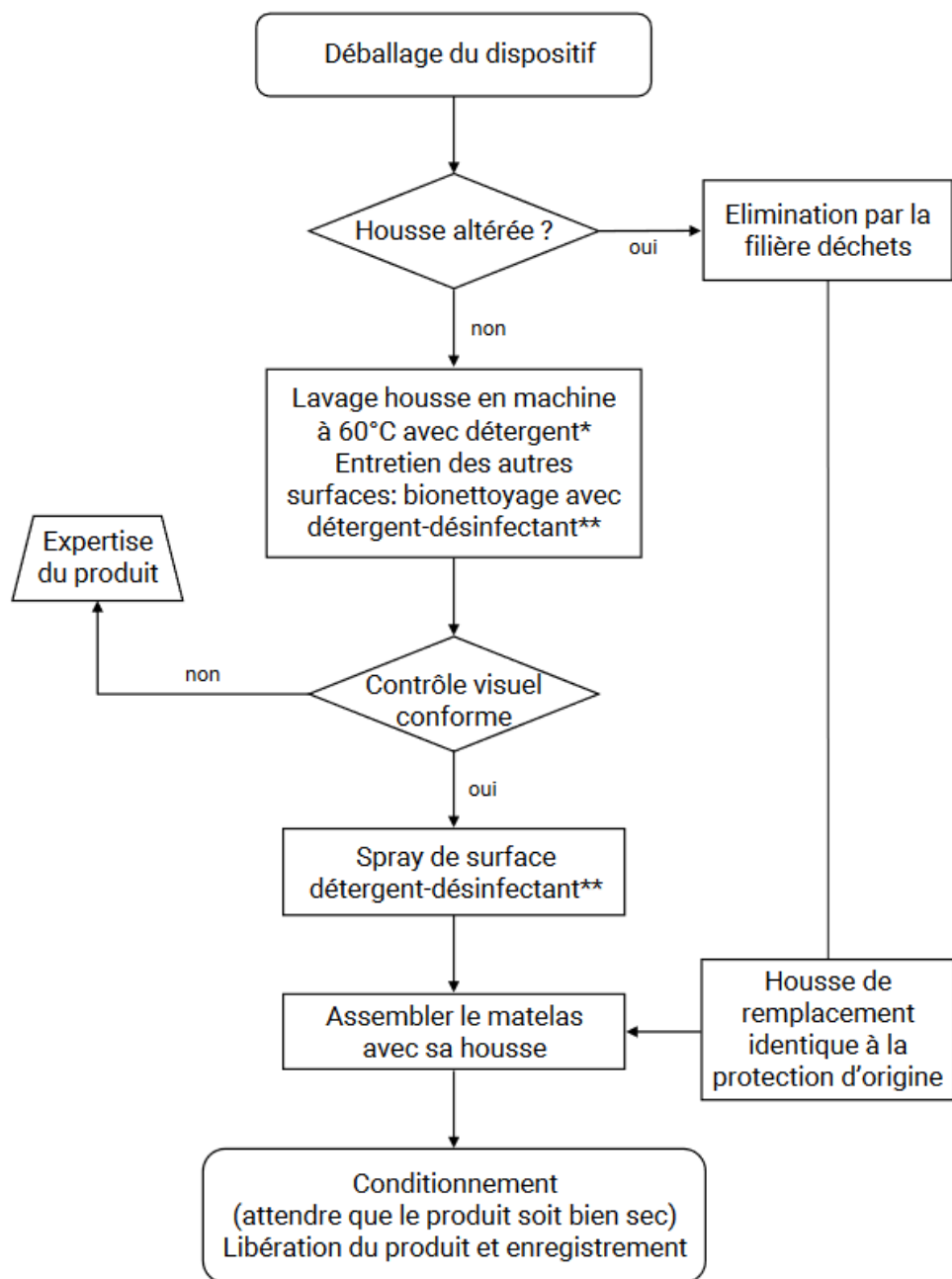

MAINTENANCE PREVENTIVE

PERIODICITE DES REVISIONS

Il est préconisé de réviser au minimum tous les ans les compresseurs de la gamme CAIRFLOW, concernant la vérification des débits et des pressions. Il est également préconisé de réviser le corps de pompe tous les ans, et le distributeur tous les deux ans.

La période pendant laquelle les pièces détachées indispensables à la maintenance des produits de la gamme CAIRFLOW seront disponibles, est de 5 ans à partir de la date de facturation du produit.

MATELAS

Housse supérieure : contrôler visuellement l'absence de dégradation et l'absence de tache côté maille (blanc). En cas d'altération ou de tache, la housse doit être remplacée.

Les matelas de la gamme CAIRFLOW ne contiennent pas de pièce d'usure.

COMPRESSEUR

Le filtre du compresseur doit être changé 1 fois par an ou plus fréquemment selon les conditions d'environnement (poussières, fumées, etc.).

Ce filtre est situé au dos du compresseur derrière un cache les filtres d'origines sont blancs).

Les compresseurs de la gamme CAIRFLOW contiennent des pièces d'usure et des capteurs qu'il est nécessaire de contrôler, remplacer ou recalibrer.



Les révisions ne peuvent être effectuées que par des personnes habilitées, contacter votre revendeur ou le fabricant.

DEEE (DECHETS D'EQUIPEMENTS ELECTRIQUES ET ELECTRONIQUES)

Conformément à la réglementation en vigueur relative à l'élimination des Déchets d'Equipements Electriques et Electroniques (DEEE), WINNCARE France s'engage à contribuer au traitement, à la valorisation et au recyclage des Equipements Electriques et Electroniques en fin de vie.

Le détenteur ne doit en aucun cas jeter les Equipements Electriques et Electroniques en fin de vie dans la nature ou dans les poubelles ménagères avec les autres déchets non triés, afin que ces derniers puissent faire l'objet d'une collecte sélective en vue de leur valorisation, de leur réutilisation ou de leur recyclage et de la sorte contribuer à la protection de l'environnement, à la préservation des ressources naturelles et à la protection de la santé.

EQUIPEMENTS CONCERNES

Les appareils et instruments comportant le pictogramme (Déchets d'Equipements Electriques et Electroniques) signifiant qu'en fin de vie ils ne doivent pas être mélangés aux autres types de déchets, doivent faire l'objet d'un traitement séparé.

AVANT LE 13 AOUT 2005 : POUR LES EQUIPEMENTS ELECTRIQUES ET ELECTRONIQUES MIS SUR LE MARCHE

Le détenteur doit assurer lui-même le financement et l'organisation de l'élimination des Equipements Electriques et Electroniques en fin de vie. Sauf, dans le cas d'un remplacement par un équipement équivalent ou assurant la même fonction. Dans ce cas, WINNCARE France applique la même procédure d'élimination des Déchets d'Equipements et Electroniques (DEEE) mis sur le marché après le 13 aout 2005.

APRES LE 13 AOUT 2005 : POUR LES EQUIPEMENTS ELECTRIQUES ET ELECTRONIQUES MIS SUR LE MARCHE

WINNCARE France se conforme aux directives européennes en vigueur. WINNCARE France s'engage à assurer le financement de l'organisation de l'élimination desdits déchets. Les modalités concernant l'organisation des DEEE sont disponibles en contactant :

WINNCARE France**4, Le Pas du Château****85670 SAINT-PAUL-MONT-PENIT****FRANCE****Tél. : +33 (0)4.66.02.15.15****Fax. : 33 (0) 4.66.02.15.00****Email: contact@winncare.fr or website www.winncare.com**

Si le détenteur n'applique pas cette procédure, il doit procéder au recyclage des Equipements Electriques et Electroniques en fin de vie selon une méthode adaptée, à ses seuls frais. Il devra communiquer les informations nécessaires à WINNCARE France. Si les produits sont revendus ultérieurement, le détenteur doit s'assurer que le nouvel acquéreur est parfaitement informé de ses obligations de recyclage des Equipements Electriques et Electroniques en fin de vie.

PIECES DETACHEES

COMPRESSEUR CAIRFLOW PM100A EVO DIGITAL – REFERENCE 826780

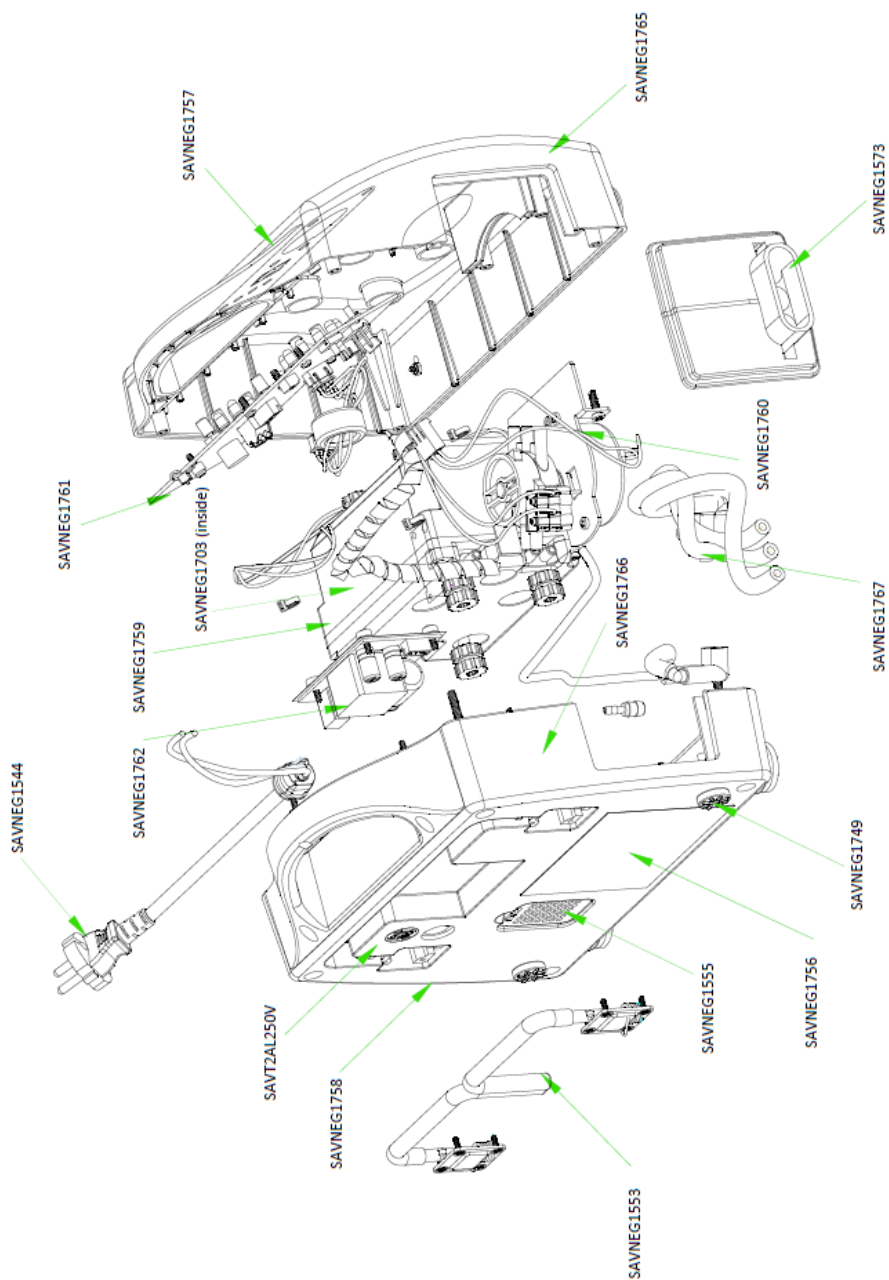

Liste des références :

Références	Désignation
SAVNEG1765	COFFRET AVANT
SAVNEG1766	COFFRET ARRIERE
SAVNEG1553	CROCHET FIXATION PM100A EVO/DIGITAL
SAVNEG1759	MOTEUR A AIR – PM100A EVO DIGITAL
SAVNEG1760	MOTEUR DISTRIBUTEUR – PM100A EVO DIGITAL
SAVNEG1761	CARTE ELECTRONIQUE – PM100A EVO DIGITAL
SAVNEG1762	CARTE ALIMENTATION – PM100A EVO DIGITAL
SAVNEG1544	CORDON SECTEUR COMMUN
SAVNEG1767	TUBULURE PRESSION
SAVNEG1555	FILTRE A AIR PM100A EVO
SAVNEG1573	SORTIE D'AIR PM100A EVO
SAVNEG1703	CORPS DE POMPE PM100A EVO/DIGITAL
SAVNEG1749	PLOT ANTI VIBRATION PM100A EVO/DIGITAL
SAVNEG1756	AUTOCOLLANT CE – PM100A EVO DIGITAL
SAVNEG1757	AUTOCOLLANT DE FAÇADE – PM100A EVO DIGITAL
SAVNEG1758	AUTOCOLLANT NOTICE UTILISATION – PM100A EVO DIGITAL
SAVT2AL250V	FUSIBLE TEMPORISE 2A

COMPRESSEUR CAIRFLOW PM100A EVO – REFERENCE 826776

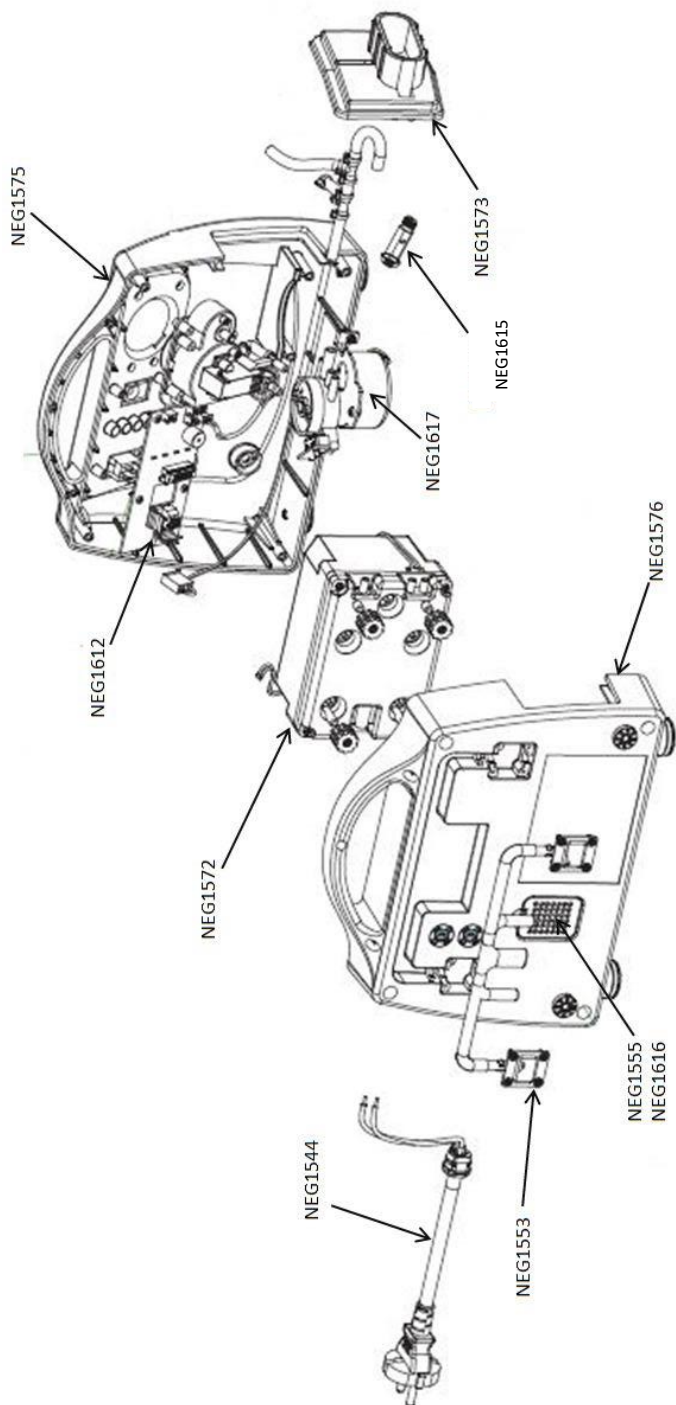

Liste des références :

Références	Désignation
SAVNEG1544	CORDON SECTEUR COMMUN
SAVNEG1553	CROCHET FIXATION PM100 EVO/DIGITAL
SAVNEG1555	FILTRE A AIR PM100A EVO
SAVNEG1616	PORTE FILTRE A AIR PM100A EVO
SAVNEG1576	COFFRE ARRIERE PM100A EVO
SAVNEG1572	MOTEUR A AIR 6LMN PM100A EVO
SAVNEG1612	INTERRUPTEUR M/A (PM100A/PM100AEVO)
SAVNEG1617	MOTEUR DISTRIBUTEUR PM100A EVO
SAVNEG1615	PORTE-FUSIBLE
SAVNEG1573	SORTIE D'AIR PM100A EVO
SAVNEG1575	COFFRE AVANT PM100A EVO

SURMATÉLAS CAIRFLOW PM100A EVO ET PM100A EVO DIGITAL

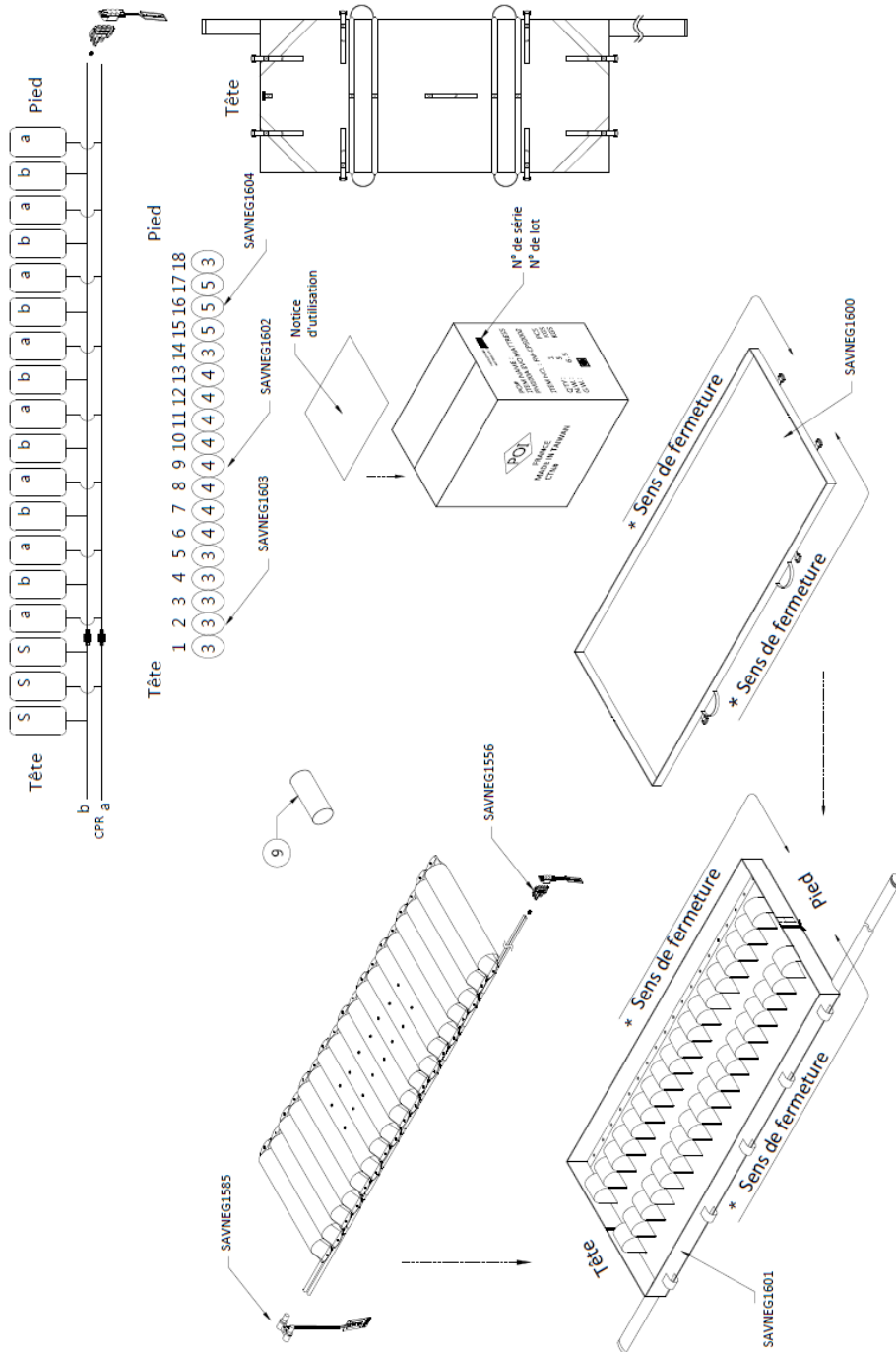

Liste des références :

Références	Désignation
SAVNEG1585	VALVE CPR PM100A EVO/ PM100A EVO DIGITAL
SAVNEG1556	EMBOUT MATELAS 3 CONNECTEURS
SAVNEG1601	CAISSON SUPERIEUR SMAT DYNADJUST/ PM100AEVO/ DIGITAL
SAVNEG1600	CAISSON INFERIEUR SMAT DYNADJUST/ PM100AEVO/ DIGITAL
SAVNEG1603	CELLULE SANS PA DYNADJUST/ PM100AEVO/ DIGITAL
SAVNEG1602	CELLULE AVEC PA DYNADJUST/ PM100AEVO/ DIGITAL
SAVNEG1604	CELLULE CONNEX.RAPIDE DYNADJUST/ PM100AEVO/ DIGITAL

VALVE CPR

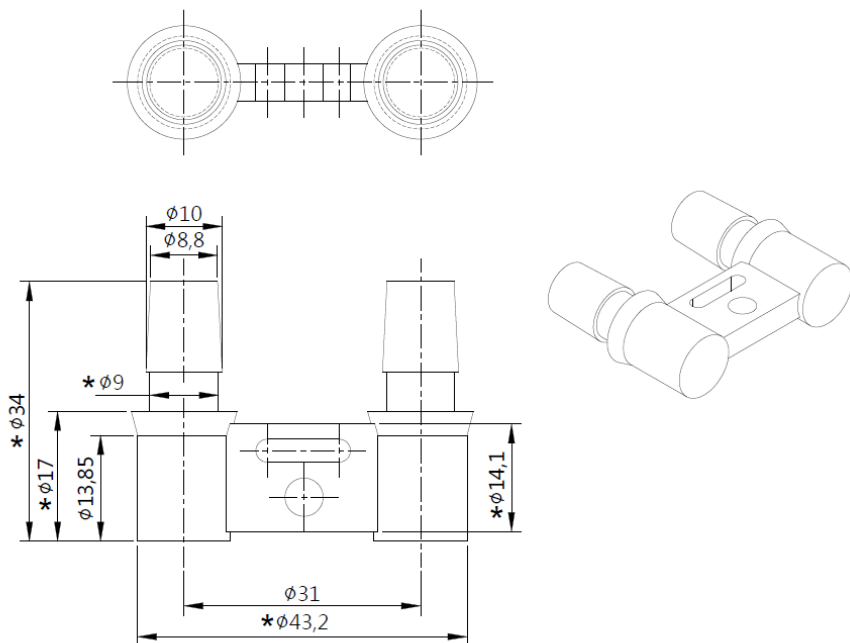

Référence de la valve CPR :

Référence	Désignation
SAVNEG1585	VALVE CPR PM100A EVO/ PM100A EVO DIGITAL

WIN CARE



WINNCARE France
4, Le Pas du Château
85670 SAINT-PAUL-MONT-PENIT
FRANCE

Tél. : +33 (0)4.66.02.15.15
Fax. : 33 (0) 4.66.02.15.00
Email: contact@winnicare.fr
www.winnicare.com

